



Leistung

Zugkraft: 37.500 N
max. Geschwindigkeit: 20 km/h
Anhängergewicht in Ebene: 75 t
(lt. VDI 3973 R = 500 N/t – Reibung 0.8 – Steigung 0%)

Rahmen und Gewicht

Elektrisch verschweißte, verwindungssteife
Struktur, massive vordere und hintere
Prallplatten, Kotflügel aus 30 mm Stahlblech

Gesamtgewicht: 5.000 kg

Antrieb

Allrad Antrieb 4 x 4 mit 2-Achs-Lenkung

Oerlikon Graziano PST 2 Powershift
2 vorwärts-, 2 rückwärts Gänge
mit Drehmomentwandler
mit Temperatur-überwachung

elektronischer Schalthebel

Motor

Dieselmotor, Hersteller: PERKINS
Modell: 404J-E22T
4-Zyl. Reihenmotor mit Direkteinspritzung
Hubraum: 2200 cm³
Leistung: 45,0 kW bei 2800 U/min

erfüllt die Abgasnormen
EU NRMM 97/68/EC Stage V
US EPA 40 CFR Part 1039 Tier 4 final

Optional: PERKINS 4-Zyl. Reihenmotor
Modell: 404D-22T
mit Dieselpartikelfilter Tier4 interim
Hubraum: 2290 cm³
Leistung: 44,7 kW bei 2800 U/min

DEUTZ 4-Zyl. Reihenmotor
Modell: D2011L04i
mit Dieselpartikelfilter Tier4 interim
Hubraum: 3100 cm³
Leistung: 47,5 kW bei 2800 U/min

Stand Apr. 2024 - vorbehaltlich technischer Änderungen

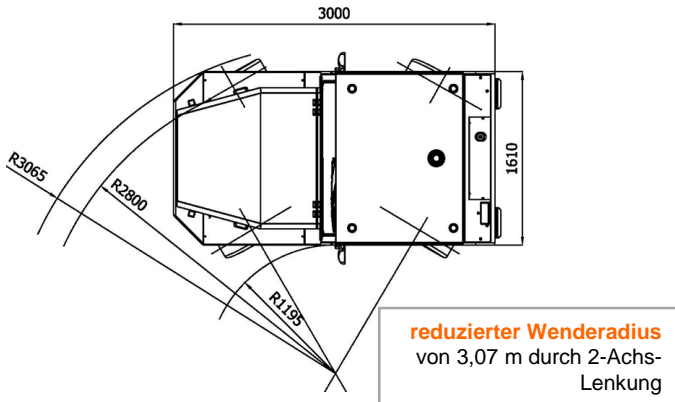
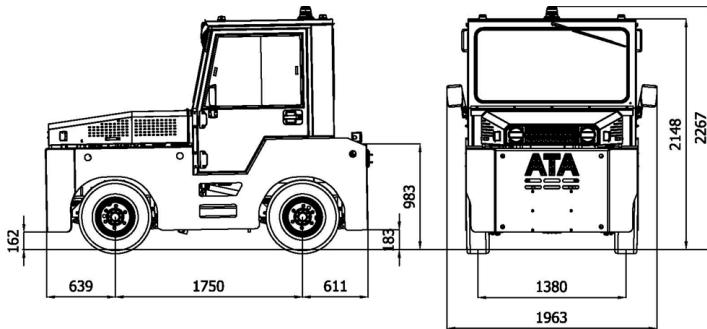

Leistungsdiagramm

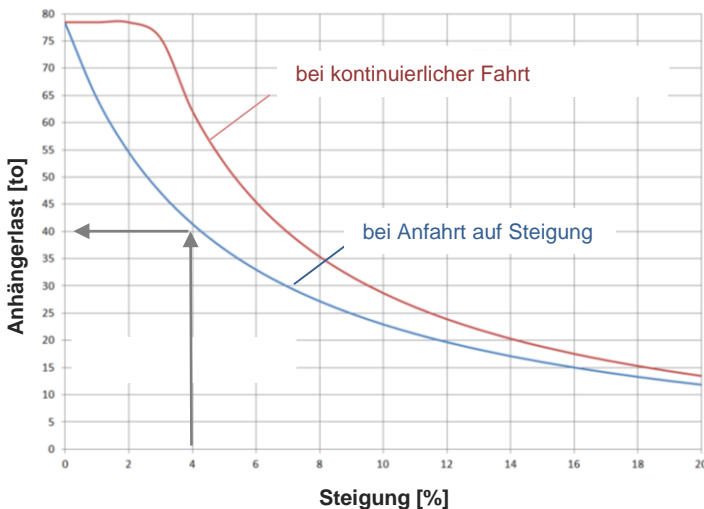

Optionen

- Bereifung (z.B. CSE)
- Kupplungen
- Anhängersteckdosen
- Arbeitsscheinwerfer
- 2-Achs-Lenkung
- Rückasteinrichtung
- Klimaanlage
- Druckluftversorgung
- und vieles mehr

Kabine

Vollkabine aus Stahlblech mit 360° Rundumsicht, Schwingungs- und geräuschoptimiert, 2 Seitentüren mit Schiebefenstern + Schiebefenster hinten
 Heizung und Belüftungssystem
 Scheibenwischer, Innen- und Außenspiegel
 Gefederter und einstellbarer Fahrersitz, einfacher Beifahrersitz, mit Sicherheitsgurten ausgerüstet

Federung

Blattfedern vorne und hinten

Lenkung

Hydrostatische Orbitrol Lenkung, Linkslenker

Bremsen

Betriebsbremse: servo-hydraulisch auf alle 4 Räder wirkend, 2 unabhängige Bremskreisläufe, wartungsarme Lamellenbremse vorne und hinten

Parkbremse: mechanisch auf alle Räder wirkend, einfach nachstellbar am Bremshebel

Lackierung

Alle Rahmen- und Chassisteile werden sandgestahlt, zweifach grundiert und mit wetterbeständigem Decklack lackiert, Farbton RAL 2000 – gelb-orange

Kupplung

hinten: Bolzenkupplung, 2 Positionshöhen
 vorne: Bolzenkupplung, 1 Position

Räder

Größe: 7.00-12" Luftreifen (2 x vorne)
 Größe: 7.00-12" Luftreifen (2 x hinten)

Ausstattung / Elektrik

Betriebsspannung: 12 Volt.
 StVZO-mäßige Beleuchtung
 akustisches Warnsignal bei Rückwärtsfahrt,
 Rundumwarnleuchte, NOT-AUS,
 Zündschloss mit Schlüsselschalter, Hupe

Betriebsstundenanzeige, Tankanzeige, Voltmeter, Temperaturanzeige (Kühlwasser + Getriebeöl), Öldruckanzeige für Getriebe- und Motoröl, Automatische Stopp Funktion bei zu hoher Temperatur und niedrigem Ölstand